



Instrukcja obsługi do mocowania ściennego MS

1. Mocowanie należy zamontować zgodnie z poniższą instrukcją
2. Mocowanie należy stosować zgodnie z jego przeznaczeniem.
3. W przypadku braku któregoś elementu lub jakiegoś otworu nie należy użytkować produktu bez wcześniejszego skonsultowania rozbieżności z producentem.
4. Montaż powinien odbywać się na płaskiej powierzchni dostosowanej do ciężaru produktu i osoby trenującej.
5. Do montażu mocowania należy użyć kołków rozporowych dostosowanych do rodzaju i jakości podłoża

Uwaga: Producent nie odpowiada za użycie niewłaściwych elementów montażowych niedostosowanych do rodzaju i jakości podłoża.

6. W przypadku zauważenia jakichkolwiek niepokojących odgłosów lub wygięć należy zaprzestać użytkowania produktu i skonsultować sprawę z producentem.











MOCOWANIE ŚCIENNE DO WORKA TRENINGOWEGO BUSHIDO Instrukcja montażu



Specyfikacja:

- Mocny profil konstrukcyjny 50x50 [mm]
- Bardzo trwałe proszkowe malowanie
- Duża odległość od ściany, 109 [cm]

Wykaz części:

1.		2.	
	sztuk:1		sztuk:1
3.		4.	
	sztuk:2		sztuk:1
5.		6.	
	sztuk:2		sztuk:2
7.		8.	
	sztuk:2		sztuk:5
9.		10.	
	sztuk:5		sztuk:1
		11.	
			sztuk:1

Montaż:

1)

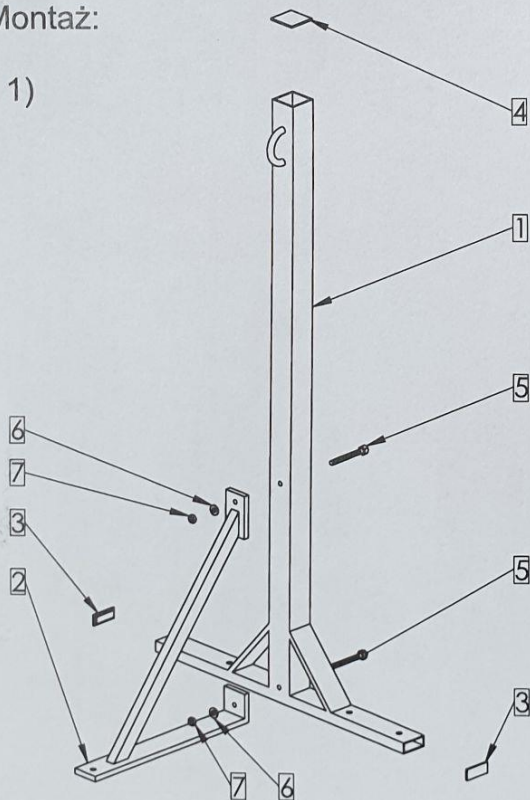

2) Mocowanie do ściany

