



Instrukcja obsługi do drążków

Modele: DR3 i DR4

1. Drążek należy zamontować zgodnie z poniższą instrukcją
2. Drążek należy stosować zgodnie z jego przeznaczeniem.
3. W przypadku braku któregoś elementu lub jakiegoś otworu nie należy użytkować produktu bez wcześniejszego skonsultowania rozbieżności z producentem.
4. Montaż powinien odbywać się na płaskiej powierzchni dostosowanej do ciężaru produktu i osoby trenującej.
5. Do montażu drążka należy użyć kołków rozporowych dostosowanych do rodzaju i jakości podłoża





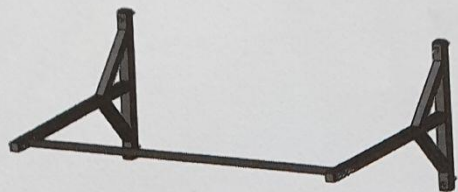

Uwaga: Producent nie odpowiada za użycie niewłaściwych elementów montażowych niedostosowanych do rodzaju i jakości podłoża.

6. W przypadku zauważenia jakichkolwiek niepokojących odgłosów lub wygięć należy zaprzestać użytkowania produktu i skonsultować sprawę z producentem.

Drążek do podciągania
Instrukcja montażu

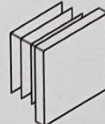
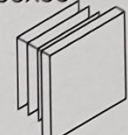

Wykaz części:

1.		2.	
	sztuk:2		sztuk:1
3. 30x30		4. 35x35	
	sztuk:2		sztuk:4
5. M8x50		6. M8	
	sztuk:8		sztuk:8
7. M8		8. K + W	
	sztuk:8		sztuk:4

Montaż: Zestaw - ściana/sufit

